

Miracle^{Plus}

Bedienungsanleitung

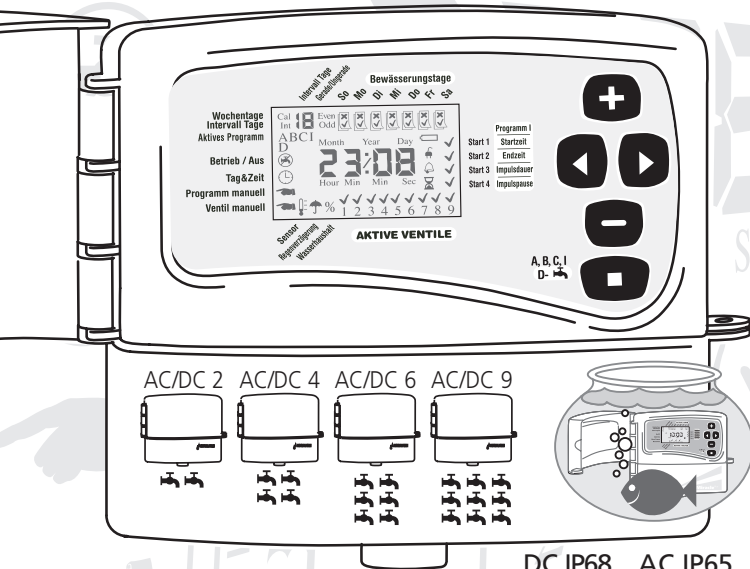

Lieferumfang:

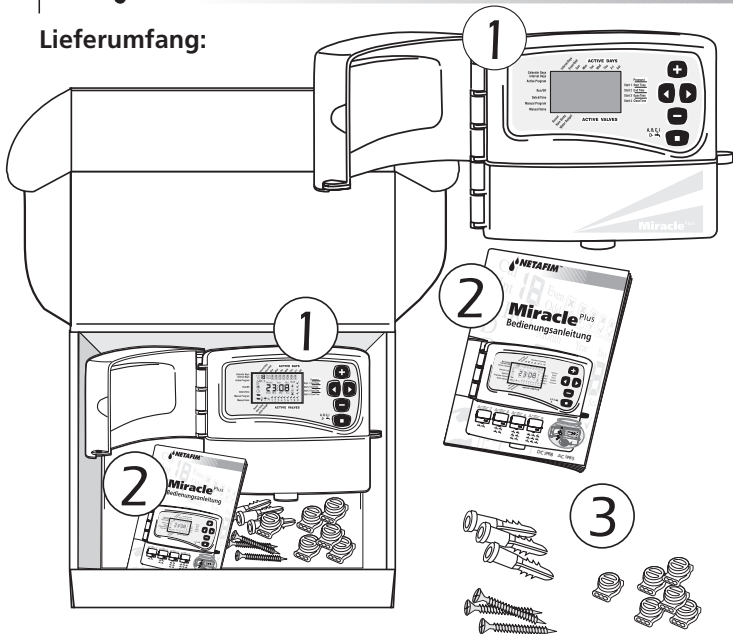

Ausserdem werden benötigt:



1-9

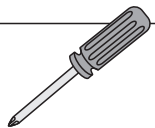

Bodenfeuchtesensor
(optional)

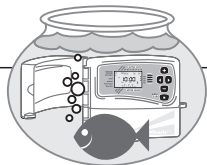

DC IP68 AC IP65

Fähigkeiten des MiraclePlus

Fünf verschiedene Bewässerungsprogramme:

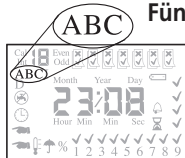

An gewählten Tagen. Startet bis zu 4 mal pro Tag. 1 bis 9 Ventile. Jedes Ventil einzeln steuerbar.



Impulsbewässerung in einem vorgegebenen Zeitfenster (siehe Seite 12).



Wassergabe für jedes Ventil einzeln einstellbar (siehe Seite 13).

Besondere Eigenschaften:



Wassermenge: Bewässerungsdauer prozentual einstellbar (10% bis 200%).



Regenverzögerung stoppt alle Bewässerungsprogramme



Boden-/Feuchte Sensor: optionaler Sensor, bei feuchtem Boden werden die Ventile automatisch geschlossen.

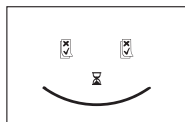

Sicheres Backup: Zuverlässiger Langzeitspeicher: Alle Programme sind permanent gespeichert, im Falle eines Entleerens der Batterien oder Batteriewechsel. Datum und Uhrzeit werden für 1 Minute gespeichert.



Bewässerungstage

Intervall Tage
Geräte/Überrade

So Mo Di Mi Do Fr Sa

Wochentage	Cal	18	Even	[X]	[X]	[X]	[X]	[X]	[X]	[X]	[X]
Intervall Tage	Int	18	Odd	[✓]	[✓]	[✓]	[✓]	[✓]	[✓]	[✓]	[✓]
Aktives Programm	ABCI	Month	Year	Day	[]	[]	[]	[]	[]	[]	[]
Betrieb / Aus	D	[]	[]	[]	[]	[]	[]	[]	[]	[]	[]
Tag&Zeit	[]	[]	[]	[]	[]	[]	[]	[]	[]	[]	[]
Programm manuell	[]	[]	[]	[]	[]	[]	[]	[]	[]	[]	[]
Ventil manuell	[]	[]	[]	[]	[]	[]	[]	[]	[]	[]	[]
		Hour	Min	Min	Sec	[]	[]	[]	[]	[]	[]
		1	2	3	4	5	6	7	8	9	

Start 1
Start 2
Start 3
Start 4

AKTIVE VENTILE

SENSOR
Regenverzögerung
Wasserhaushalt



MiraclePlus ist an.



MiraclePlus ist aus.



Sensor in Betrieb.



Uhr-Ikone.



Zeit und Datum nicht komplett.



Kein Strom



Manueller Betrieb (Programm).



Datumsanzeige



Manueller Betrieb (Ventil).



1 Ventilanzeige.

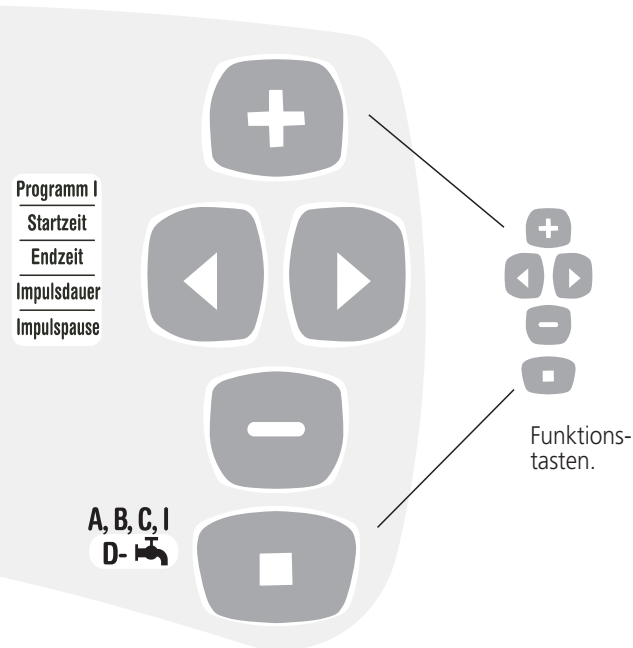

 Regenverzögerung.
Programmierung von Tagen
ohne Bewässerung.

ABC I Anzeige des Bewäs-
D serungsprogramms.

 Achtung! Verbindungen
überprüfen.

% Bewässerungsdauer in Prozent
(je Program).

 Achtung-Batterie fast leer!

 Anzeige der Startzeit.

 Batterie leer – sofortiger
Wechsel erforderlich.

 Miracle Plus in Betrieb.

Installation

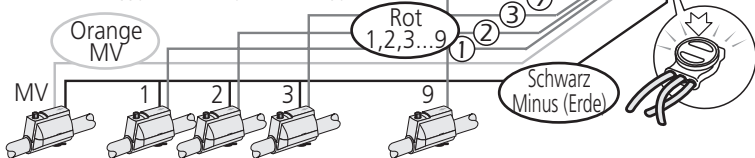
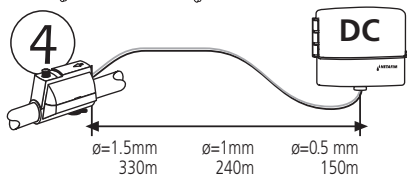
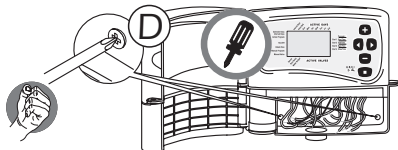
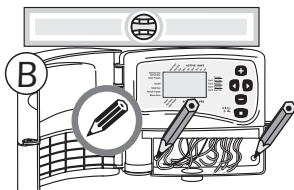
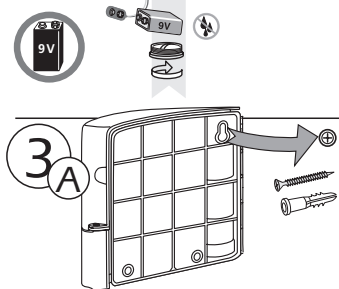
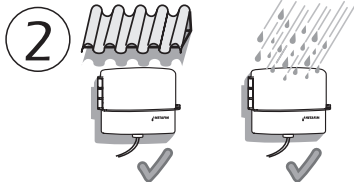
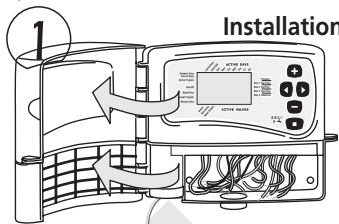

Funktionstasten und Grundeinstellung

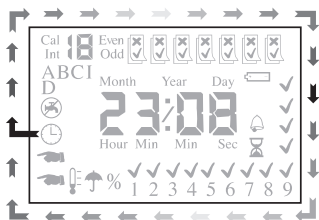

Programmierung:

- Wert erhöhen
- Nächster Parameter
- Vorheriger Parameter
- Wert herabsetzen



Datum und Uhrzeit einstellen

Datum einstellen

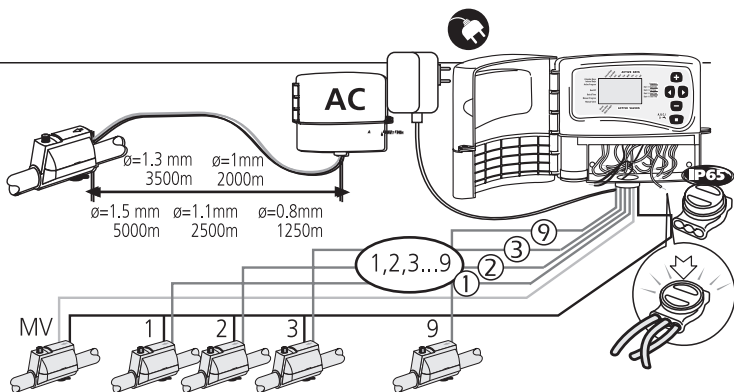
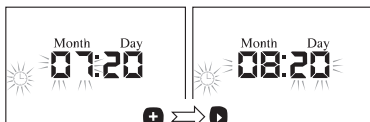



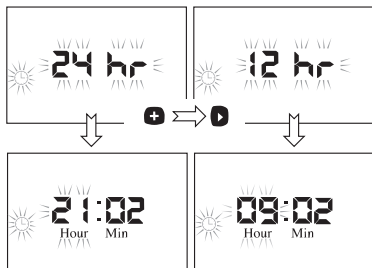

24 Stunden- oder 12
Stunden-Betrieb

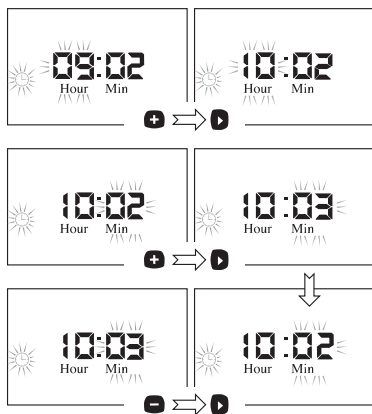

Zeiteinstellung



MiraclePlus
 kann jetzt program-
 miert werden:



Programme A, B & C:

ausgewählte Tage mit bis zu 4 Startzeiten, bis zu 9 Ventile, jedes individuell programmierbar (nicht zeitgleich im selben Programm).

Für Simultanbetrieb gibt man **dieselbe** Startzeit für 2 oder 3 **verschiedene** Programme ein.

Das erste Programm ist durch A gekennzeichnet, dann B und C.

Einstellung aktiver Tage: a) Wochentage - (So, Mo, usw.)

b) Fester Bewässerungszyklus (z.B. jeden 2.Tag).

Diese Option erlaubt die Auswahl eines geraden oder ungeraden Datums (1,3 bzw. 2,4) sowie die Festlegung von Tagen ohne Wassergabe.



Aktivierung eines Wochentages

1. Drücken Sie **+** zur Aktivierung des aktuellen Tages. drücken Sie **▶** für weiter (zum nächsten Tag).

2. Der nächste Tag blinkt auf. Zur Aktivierung drücken Sie **+** Drücken Sie **▶** für weiter (zum nächsten Tag), usw.

Wenn Sie an einem bestimmten Tag nicht bewässern möchten, drücken Sie **▶** (ohne **+**).

3. Zur Deaktivierung eines Tages drücken Sie **▶** bis Sie den Tag erreichen, drücken Sie dann **-**.



Bewässerungszyklus

Drücken Sie **+** zur Festlegung eines festen Bewässerungsabstandes (1 bis 19 Tage).

Der erste Zyklustag ist der **morgige Tag**, der nächste aktive Tag folgt entsprechend des eingestellten Bewässerungsabstandes, usw.

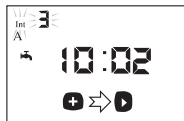
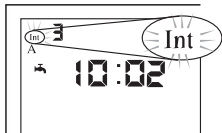

Bewässerung an ungeraden und geraden Tagen

Drücken Sie **+** zur Aktivierung der Bewässerung an **ungeraden** und **geraden** Tagen.

Bemerkung! Der 31. eines jeden Monats sowie der 29. Februar sind ungerade Tage.

Aktivierung von einzelnen Wochentagen

Festlegung von Tagen mit/ohne Bewässerung

1. Drücken Sie **▶** zur Auswahl des ersten Tages.

Drücken Sie **+** zur Aktivierung.

2. Zum Ausschalten der Bewässerung an einem bestimmten Tag, drücken Sie erst **▶** zur Auswahl des Tages und dann **-**.

Festlegung der Startzeit

Es können bis zu 4 Startzeiten je Bewässerungstag programmiert werden. Drücken Sie **▶** nach dem letzten Wochentag. Ein blinkt auf und ein neues Zeitfeld erscheint. Drücken Sie **+** um die Stunde der ersten Startzeit einzugeben. Drücken Sie **▶** und dann **+** zur Einstellung der Minuten. Zur Bestätigung drücken Sie **▶**. Ein neues Zeichen erscheint rechts unter dem ersten. Drücken Sie **+** um die Stunde der zweiten Startzeit einzugeben. Drücken Sie **▶** und stellen Sie dann mit **+** die Minuten ein. Bestätigen Sie wiederum mit **▶**, usw. Wiederholen Sie den Vorgang für die nächsten beiden Startzeiten. Wenn Sie weniger als 4 Startzeiten wünschen, drücken Sie **▶** ohne eine Zeit einzustellen.

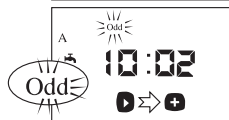
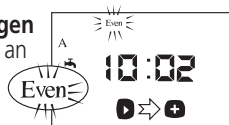

Achtung! Der Computer ordnet die Startzeiten automatisch. Falls die zweite Startzeit früher als die erste ist, findet ein automatischer Austausch statt.

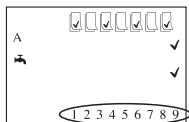

Auswahl der Ventile und Bewässerungsdauer

Die Ventile 1 bis 9 sind am unteren Rand des Displays aufgeführt. Drücken Sie nach der Eingabe der letzten Startzeit. Ein blinkt über dem ersten Ventil, das Zeichen einer Sanduhr erscheint, und ein neues Zeitfeld zur Eingabe der Bewässerungsdauer für dieses Ventil erscheint. Drücken Sie zur Einstellung der Dauer und drücken Sie um zum nächsten Ventil zu gelangen, usw.

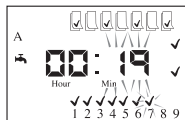
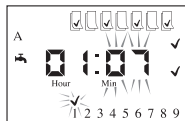

Damit haben Sie Ihr erstes Bewässerungsprogramm erstellt - Programm A. Für die ausgewählten aktiven Tage können nun zwei weitere Programme eingegeben werden (B,C). Drücken Sie um zum nächsten Programm zu gelangen.



Achtung! Es wird davon abgeraten, während der Programmierung zwischen zwei Programmen zu wechseln. Dies empfiehlt sich nur, wenn Sie einen Parameter in allen Programmen gleichzeitig ändern möchten (z.B. Regenverzögerung).



Programm I (Impulsbewässerung)

Zur Festlegung eines Zeitfensters zur Impulsbewässerung geben Sie die Startzeit und Endzeit ein (Std., Min.). Legen Sie die Impulsdauer (Stunden, Min. & Sek.) und die inaktive Zeit zwischen zwei Bewässerungsimpulsen fest.

Aktivierung von Programm I Drücken Sie mehrmals gleichzeitig   bis - I - erscheint (A B C I).

Legen Sie die Bewässerungstage wie in den Programmen A B C fest (siehe S. 9-10).

Wählen Sie das erste Ventil aus (siehe S. 11).

Der Zeitparameter blinkt auf (an der selben Stelle wie die Startzeiten für die Programme A B C, siehe Seite 11).

Zeiteinstellung für das gewählte Ventil:

- Geben Sie die **Anfangszeit** des **Zeitfensters** ein.
- Geben Sie die **Endzeit** des **Zeitfensters** ein.
- Geben Sie die **Impulsdauer** ein (Zeit in Stunden, Min., Sek. für die das Ventil geöffnet wird).
- Geben Sie die **Inaktive Zeit** ein (Zeit in Stunden, Min., Sek. für die das Ventil geschlossen ist).

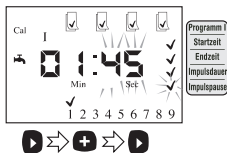
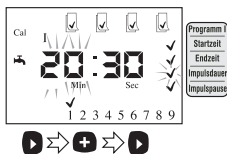
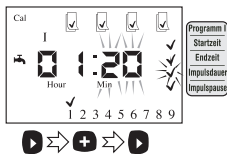

Bemerkung: Legen Sie die Bewässerungstage für alle Ventile in Programm I fest. Geben Sie dann die Zeitparameter für jedes gewählte Ventil individuell ein.

Programm D

Bewässerungstage und Startzeiten werden für jedes gewählte Ventil einzeln eingestellt. Somit unterscheidet sich Programm D von den Programmen A, B und C.





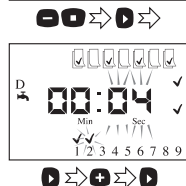

Zur Aktivierung von Programm D drücken Sie mehrfach gleichzeitig   bis der Buchstabe **D** erscheint. Drücken Sie  um ein Ventil auszuwählen.

Stellen Sie die Bewässerungstage für das gewählte Ventil wie für Programme A B C ein (siehe Seite 9). Geben Sie die Anfangszeiten für das gewählte Ventil wie für die Programme A, B und C ein (siehe Seite 10). Geben Sie die Bewässerungsdauer für jedes Ventil ein (siehe Seite 11). Wählen Sie je nach Bedarf weitere Ventile aus und wiederholen Sie die obigen Schritte.



Achtung! Wenn Programm D gewählt wird, stehen die Programme A, B, C und I nicht zur Verfügung. Wenn Programm D eingestellt wird, WERDEN ALLE ANDEREN PROGRAMME (A,B,C,I) GELÖSCHT. Um vom Programm D zurück zu den Programmen A, B und C zu gelangen, drücken Sie gleichzeitig   bis die Buchstaben ABC erscheinen.

Regenverzögerung

Ermöglicht die Programmverzögerung für eine bestimmte Anzahl von Tagen, z.B. wenn Regen vorhergesagt ist. Drücken Sie  oder  bis das  -Zeichen aufblinkt. Drücken Sie  zur Aktivierung. Drücken Sie mehrmals  um die Tagesanzahl einzugeben. Nach Ablauf der Verzögerungsperiode wird der programmierte Normalbetrieb automatisch wieder aufgenommen.

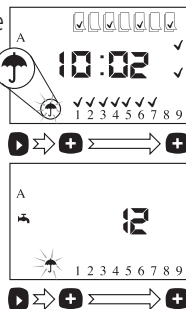

Achtung! Wenn das  -Zeichen erscheint, ist das aktuelle Programm ausser Kraft gesetzt.

Wassermenge

Die Bewässerungsdauer kann während der Wachstumsperiode angepasst werden (10%-200%).

Drücken Sie  bis ein Prozentzeichen aufblinkt.



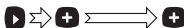
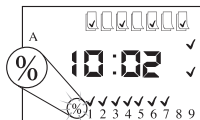

Drücken Sie  oder  um die Bewässerungsdauer und damit die Wassermenge im aktuellen Programm prozentual zu vergrößern bzw. zu verkleinern.



Bemerkungen:







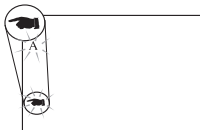

- Die Einstellung muss für jedes Programm einzeln erfolgen.
- Steht für Programm I nicht zur Verfügung.
- Wenn die Wassermenge \neq 100% %-Zeichen im Display angezeigt.

Manueller Programmstart:

Drücken Sie  oder  bis das -Zeichen aufblinkt. Drücken Sie  um das aktuelle Programm zu starten (mit eingestellten Ventilen und Bewässerungsdauern). Drücken Sie nochmals  um das Programm zu starten.



Manuelle Ventilbetätigung:

Drücken Sie  oder  bis das Zeichen  aufleuchtet. Drücken Sie  zur Auswahl eines Ventils. Stellen Sie die Bewässerungsdauer (Std., Min.) durch drücken der  Taste ein. Drücken Sie dann . Die Zeitanzeige blinkt nun auf. Drücken Sie noch einmal  zur Aktivierung des Ventils. Drücken Sie  zum Ausschalten des Ventils. Wiederholen Sie denselben Vorgang für weitere Ventile je nach Bedarf.

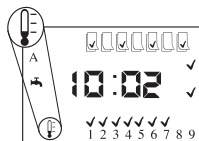
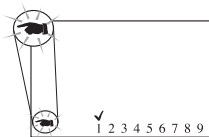

Optionaler Sensoreingang

Wenn der Bodenfeuchtesensor aktiviert ist, wird das aktive Bewässerungsprogramm automatisch gestoppt, sobald ein bestimmter Feuchtwert erreicht ist. (Diese Option besteht nicht für Programm C).

Bemerkung: Der Sensoreingang ist normalerweise verschlossen.

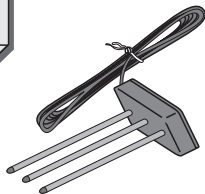

NETAFIM garantiert, dass seine Produkte frei von Material- und Herstellungsfehlern sind. Die Garantielaufzeit beträgt ein Jahr (1) beginnend am Tag der Lieferung.

Diese Garantie gilt nicht für den Fall, dass ein Produkt nicht in genauerer Übereinstimmung mit den von Netafim gemachten Anweisungen sowie den hierin gemachten Ausführungen installiert oder benutzt wird. Ebenso besteht keine Garantie für Schäden oder Verluste, die durch Blitzeinschlag, Frost oder mechanische Einwirkungen (z.B.: Rasenmäher) hervorgerufen wurden. NETAFIM übernimmt keinerlei Haftung für indirekte Schäden, zufällige Schäden oder Folgeschäden jeglicher Art, die sich aus der Benutzung seiner Produkte ergeben könnten.

Um einen Garantieanspruch geltend zu machen, sollte der Kunde defekte Produkte oder Teile derselben an den nächstgelegenen NETAFIM- Vertragshändler überstellen.

NETAFIM behält sich jederzeit Änderungen seiner Produkte, Preise und Garantiebestimmungen vor, ohne dass sich daraus eine Haftung für die Veraltung oder Überlagerung entsprechender Produkte und Teile in Lagerbeständen von Kunden oder Handelspartnern ergibt.

Diese Herstellergarantie kann je nach Land unterschiedlich angewendet werden.

Bei weiteren Fragen wenden Sie sich bitte an Ihren NETAFIM- Vertragshändler oder direkt an:

NETAFIM Deutschland GmbH
Innovative Bewässerung
Im Fuchsloch 7
60437 Frankfurt Nieder-Erlenbach
Tel.: 0601/50510 Fax.: 0601/505110
E-Mail: info@netafim.de

Miracle™Plus ist durch ein weltweites Patent geschützt.

www.netafim.com